

## Инструкция по установке корзины на 180°

Аксессуары	Кол-во	Аксессуары	Кол-во	Аксессуары	Кол-во	Аксессуары	Кол-во	Аксессуары	Кол-во
Корзины	2 шт	Вертикальная труба	1 шт	Регулировочная трубка	1 шт	Пластиковая основа	2 шт	Кольцо заглушки	1 шт
Аксессуары	Кол-во	Аксессуары	Кол-во	Аксессуары	Кол-во	Аксессуары	Кол-во	Аксессуары	Кол-во
Накладки	2 шт	Крепление для фасада	1 шт	Штифт	2 шт	Саморезы ST4*16 с потайной головкой	2 шт	Саморезы ST4*16 с полукруглой головкой	9 шт

### Технические характеристики изделия

Технические характеристики изделия (Д х Г х В) мм	Ширина корпуса (мм)
550x360x(600-750)мм	800
650x410x(600-750) мм	900

### 1. Предварительно просверлите монтажные отверстия

В данной инструкции по установке в качестве примера используется фасад слева.



1.1. Как показано на рис. 1, используйте саморезы ST4\*16 с полукруглой головкой для фиксации вертикальной трубы.

1.2. Как показано на рис. 2, предварительно просверлите отверстия в верхней части корпуса.



Ширина корпуса (мм)	W (мм)
800	335
900	385

### 2. Установка корзин

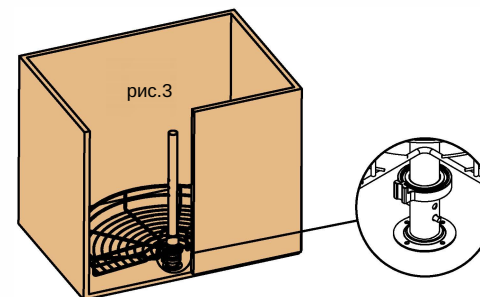

2.1 Как показано на рис.3, вставьте штифт в соответствующее отверстие вертикальной трубы, затем последовательно вставьте пластиковое основание и нижнюю корзину.

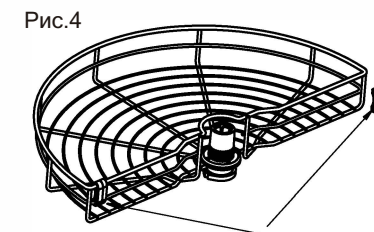

Примечание. Накладки используются только для верхней корзины.

2.2. Как показано на рис. 4, защелкните накладку в положениях, показанных на рисунке.

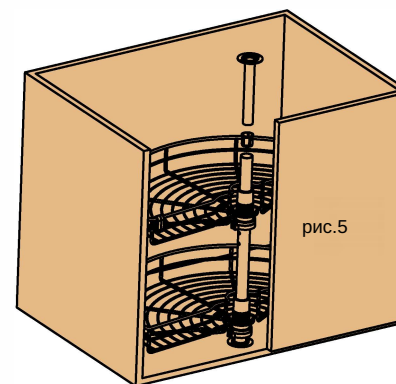

2.3. Как показано на рис. 5, последовательно вставьте кольцо заглушки и регулировочную трубку в вертикальную трубу. Используйте саморезы ST4\*16 с полукруглой головкой, чтобы зафиксировать регулировочную трубку в верхней части корпуса.

### 3. Установка крепления фасада

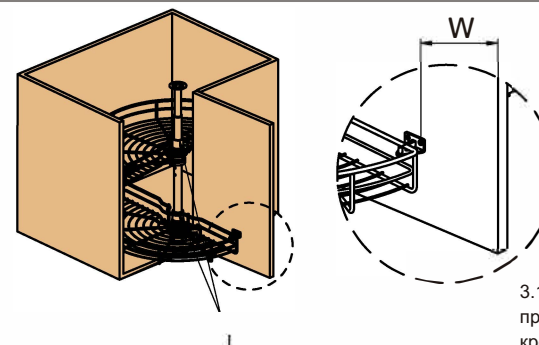

Ширина корпуса (мм)	W (мм)
800	157
900	168

3.1. Как показано на рисунке, предварительно просверлите отверстия в фасаде, затем используйте крепление фасада, чтобы закрепить нижнюю корзину, и зафиксируйте крепление на фасаде саморезами ST4\*16 с потайной головкой, чтобы завершить установку.